

Pendeltür

mit Montagerahmen und unterem Schwellenprofil



Empfehlung

flächenversetzte barriere- und schwellenfreie Türen mit eng anliegendem Rollladenpanzer und Rollladenführungsschienen

Darstellung

Lichte-Montage-Blendrahmen (LMB)

Variante

PT2/9.LMB

Bei Einsatz des Montageklebbandes 12 25 25.13 für das untere Schwellenprofil, Bestellmaß Höhe zusätzlich um 2 mm verkleinern.

Preisgestaltung

Pendeltüren Preisliste 2

Bestellmaße

Breite = ● lichte Breite Türblendrahmen - 2 mm

Höhe = ● Bodenschwellenauflage bis Lichte Türblendrahmen oben - 2 mm

Öffnungsrichtung = links oder rechts
↑ Ansicht außen ↑

Horizontalschnitt

M 1:3

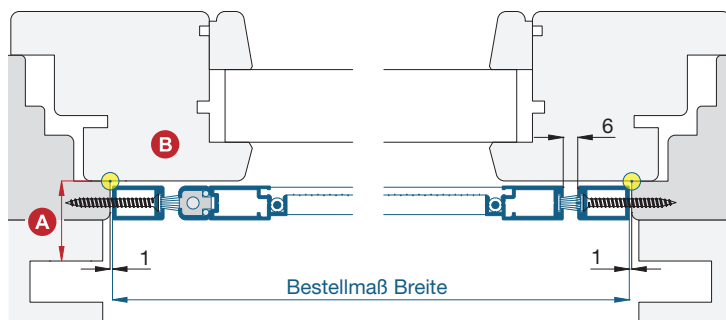

Vertikalschnitt

M 1:4

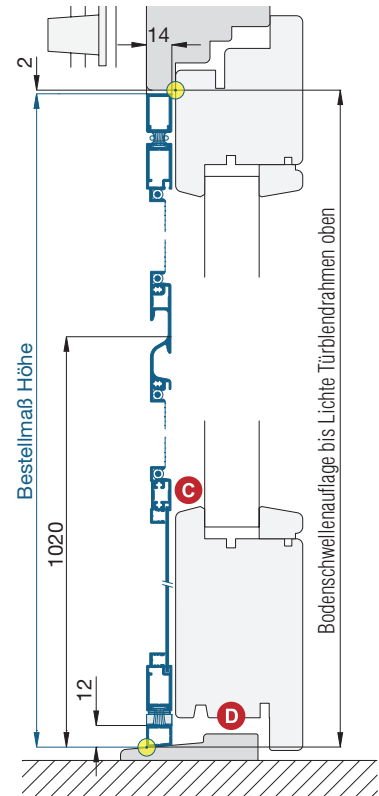

Worauf Sie unbedingt achten sollten

alternativ

bei Windbelastung Drehstabfedern mit erhöhter Schließkraft verwenden (Zusatzausstattungen PT2, Erhöhung der Schließkraft)

auf Beschwerungsstab in der Rollladenendleiste achten (Montagehilfsmittel, Magnetabstandhalter)

A	Abstand der Rollladenführung zum Türflügel mind. 15 mm	nachfragen
B	bei verdeckten Beschlägen am Türflügel (oder bautiefen Türflügeln) darauf achten, dass die Pendeltür durchpendeln kann	Profiffahnenanpassung (Zusatzausstattungen PT2)
C	auf Wetterschenkel und Flügelabdeckung (Holztür) achten	nachfragen
D	auf Schwellenhöhe beim Durchpendeln achten	Schwelprofil 8 mm (Zusatzausstattungen PT2)

verwendete Profile

M 1:3

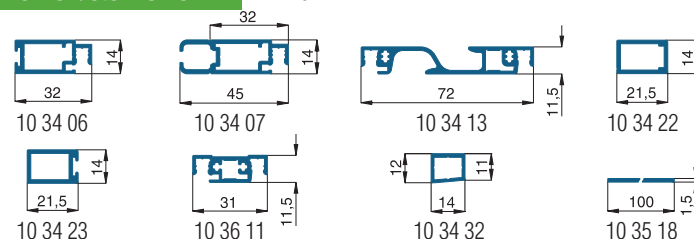

3-D Ansicht von außen

